



**R156-2**

**Popis**

Termostatický zmiešavací ventil R156-2 sa inštaluje do sanitárnych systémov z dôvodu úspory energie, zabezpečenia bezpečnosti, pohodlia pri odbere teplej vody a zníženie rizika popálenia pri nadmerných teplotách TUV, je vybavený funkciou tepelnej poistky, pokiaľ na vstupe nie je dostatočne množstvo studenej vody. R156-2 môže byť inštalovaný v kotolniach pri nádobách na TUV, na hlavných stupačkách alebo pri rozdeľovačoch na pitnú vodu. Inštalácia zmiešavacieho ventilu je dôležitá najmä pri používaní solárnych systémov, kde teplota TUV môže dosiahnuť vysoké hodnoty. Voskový snímač ponorený vo vode a pružinový mechanizmus udržiavajú nastavenú teplotu pomocou rýchlej zmeny v pomere miešania teplej a studenej vody.

**Verzie a objednávacie kódy**

Kód	Dimenzia	Kv
R156Y223	1/2"	1,3
R156Y224	3/4"	1,4
R156Y225	1"	5
R156Y226	1 1/4"	5,8
R156Y227	1 1/2"	11
R156Y228	2"	12

**Technické údaje**

Maximálny prevádzkový tlak (statický): 10 bar  
 Maximálny prevádzkový tlak (dynamický): 5 bar  
 Maximálna prevádzková teplota: 85 °C  
 Regulačný rozsah: 30 °C až 65 °C  
 Presnosť miešania: 2 °C  
 Maximálny pomer tlakov na vstupe: 2:1  
 Minimálny prietok pre stabilnú prevádzku: 9 l/min (1/2", 3/4")  
 15 l/min (1", 1 1/4")  
 40 l/min (1 1/2", 2")  
 Minimálny teplotný rozdiel medzi teplotou vstupnej vody a teplotou namiešanej vody pre zabezpečenie funkcie tepelnej poistky je: 15 °C

**Materiál**

- Telo ventilu: DZR mosadz EN 12165 CW602N
- Vnútorne pružiny: nerezová oceľ
- Tesniace O-kružky: EPDM
- Ovládacia hlavička: vysokoepnostný plastový materiál

**Funkcia tepelnej poistky**

V prípade náhleho nedostatku studenej vody na vstupe ventil zatvorí prietok teplej vody a tým preruší zmiešavanie na výstupe. Aby funkcia tepelnej uzavretia fungovala, musí byť na vstupe teplá voda minimálne o 15 °C vyššia ako je nastavená hodnota na zmiešavanie. Napríklad: ak je nastavené miešanie na hodnotu 45 °C, prívod teplej vody musí byť najmenej 60 °C.

**Komponenty**

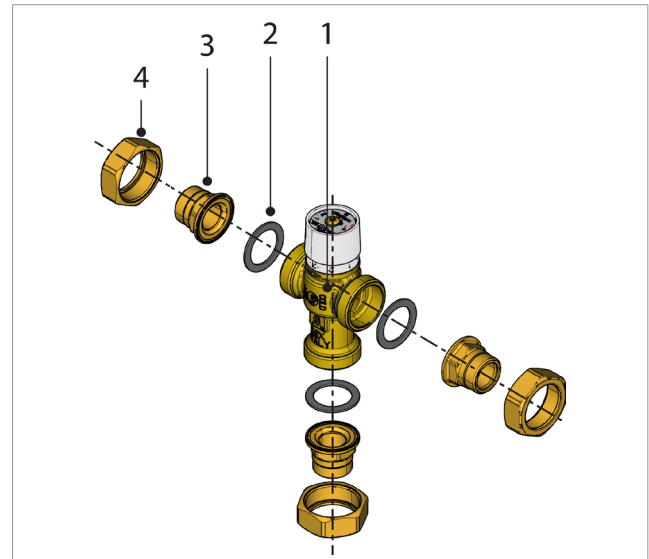

**Legenda**

- |                        |             |
|------------------------|-------------|
| 1: Telo ventilu R156-2 | 3: Šróbenie |
| 2: Tesnenie            | 4: Matica   |

**Regulácia**

Termostatický zmiešavací ventil R156-2 je možné nastaviť na sedem rôznych pozícií. Umožňuje nastaviť teplotu miešania vody v rozsahu od 30 °C do 60 °C. Každá pozícia zodpovedá určitej teplote, tak ako je uvedené v tabuľke. Požadovaná teplota sa nastavuje povytiahnutím ovládacej hlavy, následným otočením na požadovanú pozíciu a opätovným spustením ovládacej hlavy, čím sa poloha zaistí v ozubenej časti ventilu.

Tepelné hodnoty pozícií miešania								
Kód	Rozmer	MIN	1	2	3	4	5	MAX
R156Y223	1/2"	27	30	39	48	56	65	70
R156Y224	3/4"	27	30	39	48	56	65	70
R156Y225	1"	26	30	44	51	58	65	68
R156Y226	1 1/4"	26	30	44	51	58	65	68
R156Y227	1 1/2"	25	30	38	46	55	65	69
R156Y228	2"	25	30	38	46	55	65	69

kde:  $T_{teplá} = 70\text{ °C} - T_{studená} = 15\text{ °C}$   
 $P_{teplá} = 3\text{ bar} - P_{studená} = 3\text{ bar}$



## Inštalácia

Pred inštaláciou termostatického zmiešavacieho ventilu je potrebné skontrolovať, či sú dané podmienky vhodné tak, aby použitie ventilu malo význam a aby boli zabezpečené vhodné prevádzkové podmienky.

Systém, v ktorom bude zmiešavací ventil nainštalovaný musí byť riadne vyčistený a prepláchnutý, musia byť odstránené všetky nečistoty ktoré mohli vzniknúť počas inštalácie.

Pokiaľ by sa neodstránili, malo by to za následok nesprávne fungovanie ventilu. Na vstup je potrebné namontovať aj filter s dostatočnou kapacitou.

Ventil môže byť nainštalovaný v akejkoľvek polohe - horizontálnej i vertikálnej. Na tele ventilu sú označenia:

- prívod teplej vody - H
- prívod studenej vody - C
- namiešanej vody na výstupe - MIX

Pre prípadnú údržbu ventilu doporučujeme nainštalovať ventil na prístupné miesto. Telo ventilu nesmie byť použité ako nosný prvok pre pripojené potrubia.

## Uvedenie do prevádzky

Po nainštalovaní ventilu musí byť systém preskúšaný a uvedený do prevádzky nasledovne:

nastaviť teplotu pomocou kalibrovaného teplomeru, teplotu namiešanej vody merať na výstupe ventilu nastaviť maximálnu výstupnú teplotu ventilu s ohľadom na rozdiely v dôsledku používania viacerými užívateľmi pomocou otočenia hlavice na ventile nastaviť požadovanú teplotu miešania je možné zabezpečiť nastavenie ventilu proti neodbornej alebo nechcenej manipulácii, a to odskrutkovaním skrutky na hlavici ventilu a nasadením ovládacej hlavy naspäť tak, aby dve zarážky na nej zapadli do spodného prstenca ventilu.

## Údržba

Počas prevádzky ventilu je potrebné vykonávať pravidelné skúšky a kontroly, ktoré môžu ukázať, či je potrebné vykonať servisný zásah.

Ak sa počas týchto testov výrazne zmenila hodnota namiešanej vody v porovnaní s predchádzajúcimi testami, je nutné postupovať podľa pokynov uvedených v odstavcoch "Inštalácia" a "Uvedenie do prevádzky" a vykonať tieto úkony znovu.

Aby sa zabezpečila korektná a správna činnosť ventilu, je potrebné kontrolu vykonávať pravidelne.

Každých 12 mesiacov alebo v prípade potreby aj častejšie je potrebné vykonať nasledujúce úkony:

skontrolovať a vyčistiť filtračný systém skontrolovať, či uzatváracie ventily fungujú správne po odstránení nečistôt usadeniny z vápenca odstrániť tým, že príslušné časti ventilu ponoríme do kvapaliny na odstránenie vápenca po každej kontrole a zásahu, musí byť zariadenie znovu uvedené do prevádzky.

## Rozmery

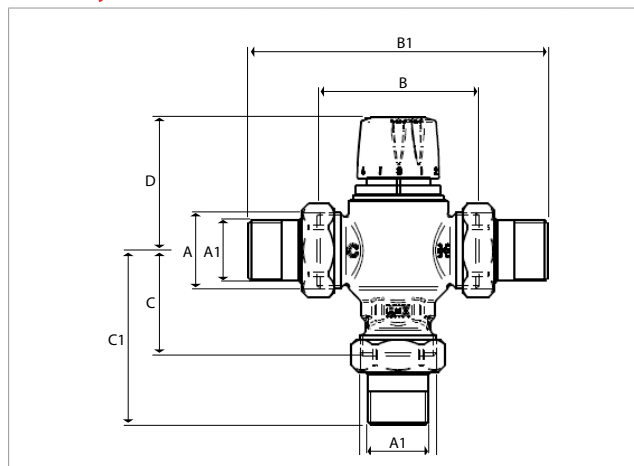

Kód	A	A1	B [mm]	B1 [mm]	C [mm]	C1 [mm]	D [mm]
R156Y223	G 3/4"	G 1/2"	58	104	42	65	52
R156Y224	G 1"	G 3/4"	59	119	42,5	72,5	52
R156Y225	G 1 1/4"	G 1"	89	165	58	96	73
R156Y226	G 1 1/2"	G 1 1/4"	90	183	58,5	105	73
R156Y227	G 2"	G 1 1/2"	123	217	80,5	125,5	93
R156Y228	G 2 1/2"	G 2"	123	234	81	136,5	93

## Všeobecné informácie

V prípade požiadavky na ďalšie informácie kontaktuje Giacomini Slovakia s.r.o., Dolné Rudiny 1, 010 91 Žilina, Telefón: 041/ 7645 223, Infolinka: 041/ 5656 777,

E-mail: obchod@giacomini.sk, Http: www.giacomini.sk. Výrobca: Giacomini S.p.A. Via per Alzo, 39 - 28017 San Maurizio d'Opaglio (NO) Italy.

Tento prospekt má informatívnu hodnotu. Firma Giacomini si vyhradzuje právo kedykoľvek a bez predchádzajúcich upozornení previesť zmeny z technických alebo obchodných dôvodov na uvedený produkt. Informácie obsiahnuté v tomto technickom prospekte nezavazujú užívateľa povinnosti prísne dodržiavať platné normy a predpisy. Reprodukovanie (a to i čiastočné), je zakázané bez predchádzajúceho písomného povolenia výrobcu.